



**DESCRIPCIÓN** CILINDRO SEGURIDAD CS02 L15 30x50mm NI

**REFERENCIA** 13040

**EAN** 8431488130408

**FAMILIA** COMPLEMENTOS PUERTA

DIMENSIONES	(mm)
LARGO:	80,00
ANCHO:	17,00
ALTO:	33,00

PESO	(kg)
PESO UNIT. NETO:	0,29100
PESO UNIT. BRUTO:	0,29600

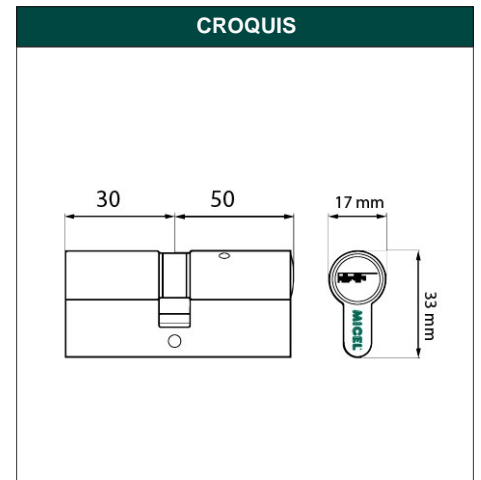

**DESCRIPCIÓN COMERCIAL**

**CILINDRO DE SEGURIDAD DE LEVA LARGA DE 30X50 MM EN LATON. INCLUYE LLAVES. ACABADO NIQUEL.**

CARACTERÍSTICAS TÉCNICAS			
ACABADO:	NIQUEL	MARCA:	MICEL
MATERIAL:	LATON	FAMILIA:	COMPLEMENTOS PUERTA
PRESENTACION:	CAJA	EAN UNIDAD:	8431488130408
UNIDAD FACTURACION:	UNIDAD	EAN ENVASE:	8431488934792
LEVA:	LARGA	EAN EMBALAJE:	18431488130405
MEDIDA:	80 x 17 x 33 mm	CLASIFICACION AECOC:	8080105
PAGINA CATALOGO:	106		

EMBALAJES HABITUALES				
CANTIDAD EMBALAJE	EAN	LARGO (mm)	ANCHO (mm)	ALTO (mm)
1,00	8431488130408	95,00	40,00	30,00
25,00	8431488934792	200,00	150,00	80,00
100,00	18431488130405	430,00	320,00	110,00

**PRODUCTOS RELACIONADOS**

CILINDRO SEGURIDAD CS02 L15 30x50mm LT	13039
CILINDRO SERRETA CS03 L15 30x50mm NI	13058
LLAVE BRUTO CILINDRO SEGURIDAD CS02 NI	13067
CILINDRO SEGURIDAD CS02 L13 30x50mm NI	13102
PLACA BOCALLAVE PLP02 100x70mm NS	97815
ESCUDO SEGURIDAD ES01 63mm LS	97941