



MOTOR BATIENTE K150ECO - K150ECOBAC

El equipo hidráulico está conforme con las normas de la ley según las Directivas:

89/392/CEE	Relativa a la aproximación de las legislaciones de los Estados miembros sobre máquinas.
91/368/CEE	Que modifica y actualiza la anterior sobre la aproximación de las legislaciones de los Estados miembros sobre máquinas
93/44/CEE	Que también modifica la 89/392/CEE relativa a la aproximación de los estados miembros sobre máquinas.
93/68/CEE	Que regula la normativa sobre: Recipientes a presión simples, productos de construcción, compatibilidad electromagnética. máquinas, equipos de protección individual, instrumentos de pesaje de funcionamiento no automático, equipos terminales de telecomunicación, y material eléctrico destinado a utilizarse con determinados límites de tensión
2004/108/CEE	Que modifica la directiva 89/336/CEE relativa a la aproximación de las legislaciones de los Estados miembros sobre compatibilidad electromagnética.
73/23/CEE	Relativa a la aproximación de las legislaciones de los Estados miembros sobre el material eléctrico destinado a utilizarse con determinados límites de tensión.
UNE-EN 292-2/A1	Seguridad de máquinas. Conceptos básicos y principios generales del diseño.
UNE-EN 60204-1	Seguridad de máquinas i equipos eléctricos de las máquinas.
UNE-EN 292/1	Seguridad de máquinas. Conceptos básicos y principios generales del diseño.
UNE-EN 418	Seguridad de las máquinas equipos de parada de emergencia, aspectos funcionales.



DATOS TÉCNICOS K150ECO-K150ECOBAC

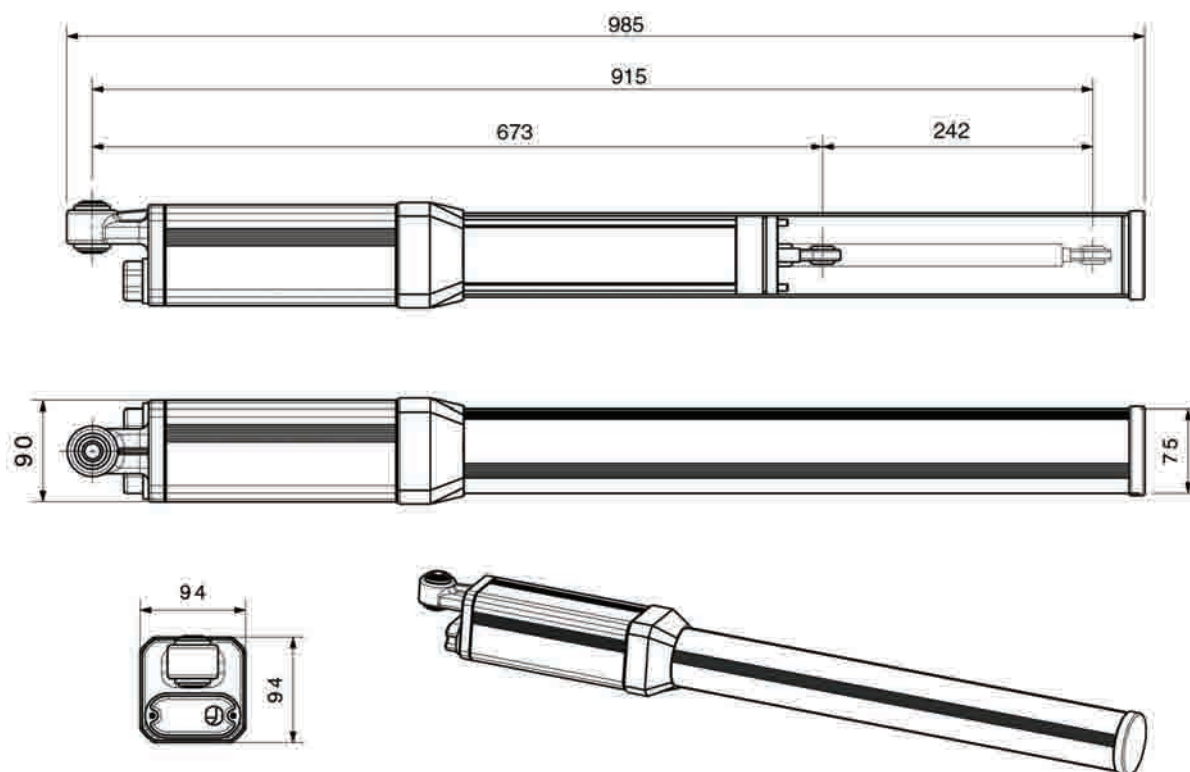

DATOS TÉCNICOS K150ECO-K150ECOBAC	
Alimentación	230V 50HZ
Potencia motor	0,25CV
Consumo absorbido	1,1A
Condensador	16uf
Presión máx.	50bar
Carrera vástago	242m/m
Tiempo salida vástago	27 seg.
Tiempo entrada vástago	22 seg.
Fuerza compresión	0 a 8580 N (875Kg)
Fuerza tracción	0 a 6880 N (702Kg)
Recorrido amortiguación cierre	15m/m
Gama de temperaturas	-20°C a 80°C
Protección térmica	130°C
Peso del grupo	9,7 Kg
Uso	INTENSIVO

COTAS DE MONTAJE

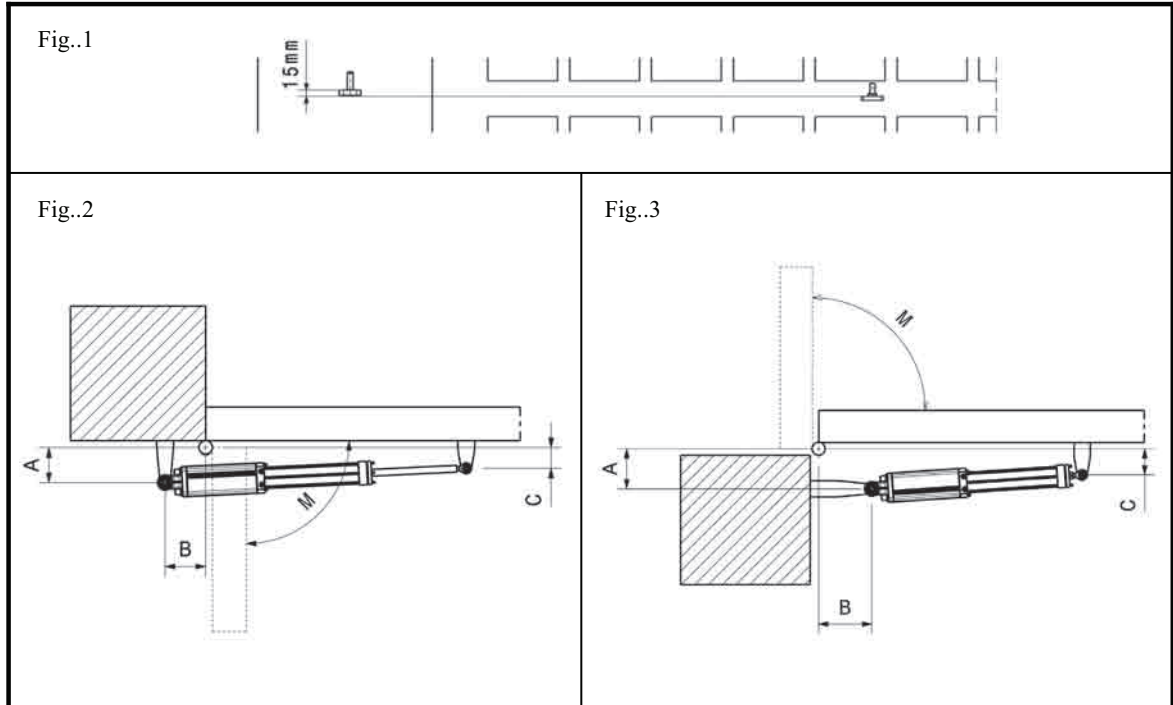

APERTURA HACIA DENTRO (Fig.2)				
	M	A	B	C
K150ECO K150ECOBAC	85°	130m/m	125m/m	70m/m
	90°	120m/m	120m/m	70m/m
	95°	110m/m	120m/m	70m/m
	100°	100m/m	120m/m	70m/m
	105°	93m/m	120m/m	70m/m
	110°	85m/m	120m/m	70m/m
APERTURA HACIA FUERA (Fig.3)				
	M	A	B	C
K150ECO K150ECOBAC	85°	130m/m	120m/m	80m/m
	90°	120m/m	120m/m	80m/m
	95°	110m/m	120m/m	80m/m
	100°	100m/m	120m/m	80m/m

INSTRUCCIONES DE MONTAJE

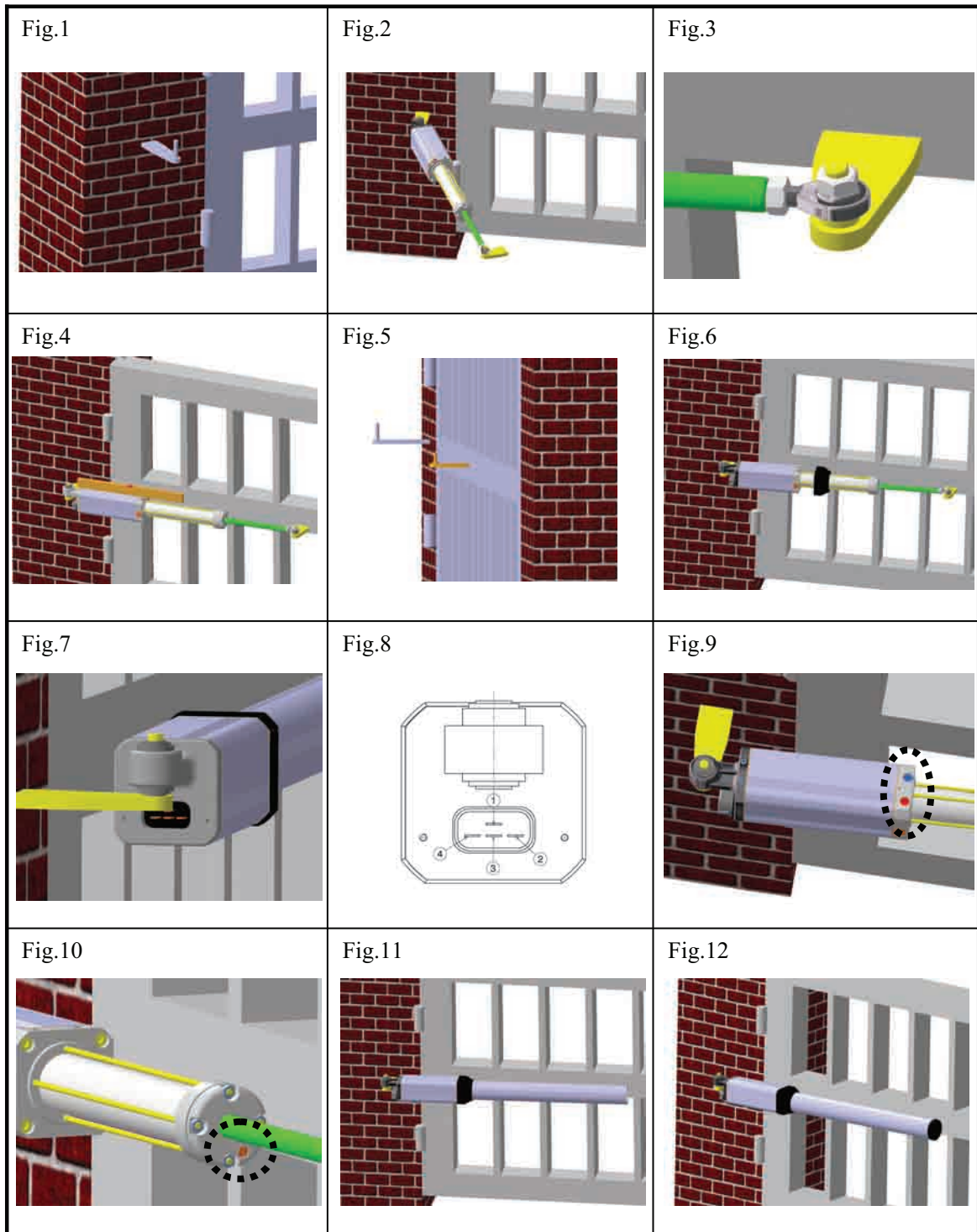

1. Colocar el soporte pilar (**Fig.1**) recortando o suplementando el soporte según las cotas A y B de la tabla de cotas de montaje . Escoger la altura del soporte donde la puerta tenga una superficie rígida para fijar el soporte delantero, teniendo en cuenta que hay un desfase entre soportes de 15m/m. (**Fig.5**).

2. Recortar o suplementar el soporte de la puerta según la cota C de la tabla. Colocar el motor con el soporte delantero, con el vástago totalmente extendido (**Fig.2**) y la rótula roscada a la mitad (**Fig.3**). Una vez realizados los pasos anteriores balancear el motor y con la ayuda de un nivel (**Fig.4**) marcar la posición del soporte en la puerta. Desmontar el soporte delantero y fijarlo en la puerta en la marca realizada.

3. Montar el motor y desenroscar la rotula unas 3 vueltas para asegurarnos el cierre, colocar la anilla de seguridad y la tuerca de la rotula suministrada en los soportes.(**Fig.6**). Antes de fijar la rotula en el soporte introduciremos la guarnición sin fijarla en el distribuidor ya que posteriormente se deberá de regular las limitadoras.

4. En este paso procederemos a la instalación eléctrica del grupo. Desmontar la tapa posterior (**Fig.7**) y conectar los terminales según el siguiente esquema:

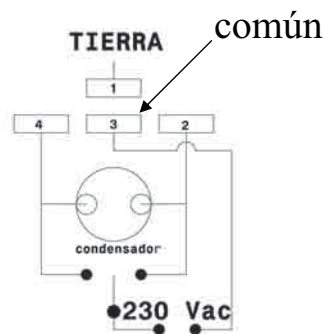

5. Una vez el motor funciona correctamente procederemos al ajuste de las limitadoras (**Fig.9**). Las limitadoras son las encargadas de controlar la fuerza del grupo siendo independientes en las maniobra de apertura (limitadora azul) y la de cierre (limitadora roja). La manipulación de los tornillos se realizará con giros de un máximo de 90°, estas deberán ajustarse a un poco más del mínimo posible para que funcione el grupo, de esta forma reduciremos la fuerza del motor y aumentaremos la seguridad de los usuarios.

6. Posteriormente regularemos la retención (**Fig.10**). Que es la encargada de controlar la velocidad del grupo sin pérdida de potencia un poco antes de finalizar la maniobra de cierre, evitando de esta forma molestos golpes de la puerta.

La manipulación se realizará con giros de un máximo de 10°, si cerramos totalmente esta válvula nos quedaríamos sin retención perdiendo los grados de recorrido.

7. Por último montaremos a presión la funda del vástago (**Fig.11**), y la tapa de la funda (**Fig.12**).

SERIE BAC

DESBLOQUEO HIDRÁULICO

ESTA VÁLVULA NOS PERMITE ACCIONAR LA PUERTA MANUALMENTE EN CASO DE CORTE DE SUMINISTRO ELÉCTRICO, PARA MOVERLA BASTA CON DESENROSCAR A IZQUIERDAS UN PAR DE VUELTAS, Y PARA QUE EL MOTOR VUELVA A TENER EL CONTROL DE LA PUERTA ROSCAR A DERECHAS. (MANIPULAR DICHA VALVULA CON LA LLAVE SUMINISTRADA)

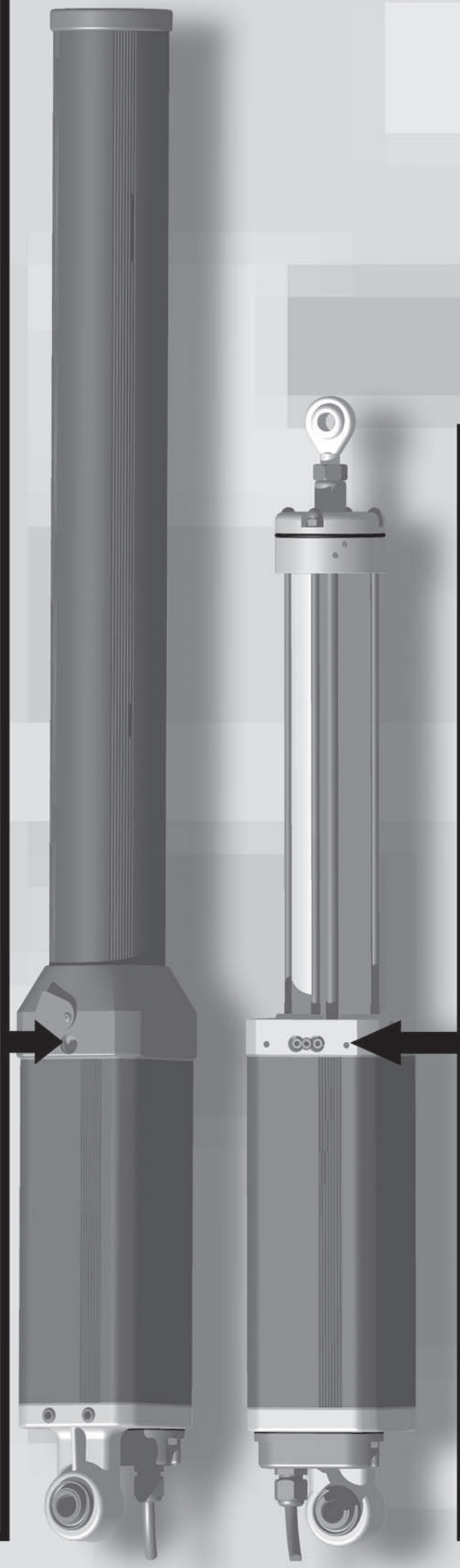

CONTROL DEL BLOQUEO

UTILIZAR UNA DE LAS SIGUIENTES OPCIONES SEGÚN LA NECESIDAD DE LA INSTALACIÓN.

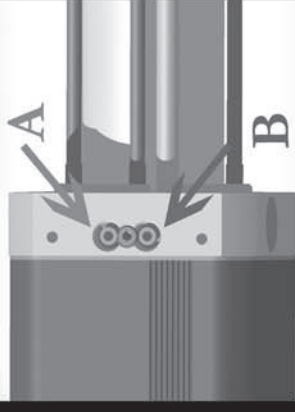

A-ABIERTA
B-CERRADA
BLOQUEO
AL CIERRE

A-CERRADA
B-ABIERTA
BLOQUEO
APERTURA

A-CERRADA
B-CERRADA
BLOQUEO
CIERRE
APERTURA

A-ABIERTA
B-ABIERTA
REVERSIBLE